

# Teilnahmeinformation

**Referenten:** Dipl.-Ing. Wilfried Weber und  
M. Eng. Jan Bayerbach

## Teilnahmegebühr:

**netto: 480,- Euro | brutto: 571,20 Euro** pro Teilnehmer  
(einschließlich Seminarunterlagen, Pausengetränke und Mittagessen)

**So einfach melden Sie sich an:** Umseitiges Anmeldeformular ausfüllen, unterschreiben und per Post oder Fax an das IKET schicken.

**Veranstaltungsort:** Duale Hochschule Baden-Württemberg Stuttgart Campus Horb, Florianstraße 15, 72160 Horb am Neckar

**Veranstalter:** Institut für Kunststoff- und Entwicklungstechnik IKET

## Zimmerreservierung:

Folgende Übernachtungsmöglichkeiten können wir empfehlen:

- **Gasthof Goldener Adler** | Familie Bareis  
Fon: +49 7451 552990 | Neckarstraße 5 | 72160 Horb  
[www.goldener-adler-hotel.de](http://www.goldener-adler-hotel.de)  
(10 min Fußweg zum Bahnhof, 5 min Fußweg zum IKET)
- **Hotel Empfinger Hof** | Peter J. Wycisk  
Fon: +49 7485 9983-0 | Im Auchert 12 | 72186 Empfingen  
[www.empfingerhof.de](http://www.empfingerhof.de)  
(ca. 10 km von Horb, A81-Ausfahrt Empfingen)
- **Gasthof zum Schiff** | Familie Gessler  
Fon: +49 7451 2163 | Marktplatz 21 | 72160 Horb  
[www.gasthof-schiff-horb.de](http://www.gasthof-schiff-horb.de)  
(für Tagungsteilnehmer, die mit der Bahn anreisen)

Bitte nehmen Sie eventuelle Hotelreservierungen selbst vor!

## Anmeldungen:

Ein Vertrag kommt durch die Anmeldung ihrerseits und der Zusendung der Anmeldebestätigung von unserer Seite zustande. Bei zu geringer Teilnehmerzahl behalten wir uns vor, nicht bestätigte Seminare und Tagungen bis vierzehn Tage vor Beginn abzusagen oder den Termin zu verlegen! Für Seminare und Tagungen am IKET gelten unsere Anmeldebedingungen auf [www.iket-horb.de/anmeldebedingungen/](http://www.iket-horb.de/anmeldebedingungen/).

# Veranstaltungsort



**Steinbeis-Transferzentrum  
Institut für Kunststoff- und  
Entwicklungstechnik IKET**

Steinbeis-Transferzentrum an der  
DHBW Stuttgart Campus Horb

Prof. Dr.-Ing. Bernhard Rief  
Florianstraße 15 | 72160 Horb am Neckar.  
Fon: +49 7451 521-271 | Fax: +49 7451 521-139  
E-Mail: [info@iket-horb.de](mailto:info@iket-horb.de)

Informationen zu weiteren Veranstaltungen finden Sie unter [www.iket-horb.de](http://www.iket-horb.de)



## Steinbeis

Steinbeis ist weltweit im unternehmerischen Wissens- und Technologietransfer aktiv. Das Dienstleistungsportfolio der fachlich spezialisierten Steinbeis-Unternehmen im Verbund umfasst Forschung und Entwicklung, Beratung und Expertisen sowie Aus- und Weiterbildung für alle Technologie- und Managementfelder.

[www.steinbeis.de](http://www.steinbeis.de)



**Steinbeis-Transferzentrum  
Institut für Kunststoff- und  
Entwicklungstechnik IKET**

# SEMINAR

## SPRITZGIESSWERKZEUGE ZUM

## UMSPRITZEN VON

## METALLISCHEN EINLEGETEILEN

15. MÄRZ 2022

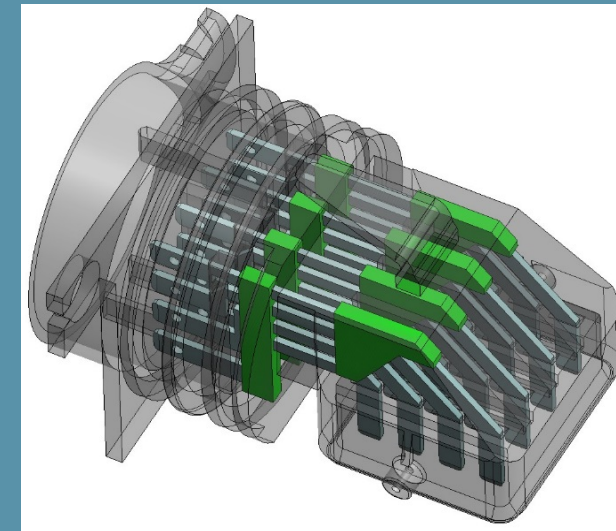

**REFERENTEN AUS DER PRAXIS  
VERMITTELN IHRE ERFAHRUNGEN  
UND WISSEN!**

## Zielgruppe:

Werkzeugkonstrukteure und technische Führungskräfte im Werkzeugbau, die ihre Kenntnisse in der Konstruktion von Spritzgießwerkzeugen zum Umspritzen von metallischen Einlegeteilen einschließlich der Automatisierungstechniken und dem Stand der Prozesssimulation erweitern oder vertiefen wollen.

## Schulungsinhalte:

Referenten aus der Praxis vermitteln Ihnen vertiefendes Fachwissen und Erfahrungen zu Spritzgießwerkzeuge zum Umspritzen von metallischen Einlegeteilen, Automatisierungstechniken und konstruktionsbegleitende Simulation.

Bei der Konstruktion von Spritzgießwerkzeugen zum Umspritzen von metallischen Einlegeteilen ist eine Reihe von Besonderheiten zu beachten. Das Seminar vermittelt konstruktives Wissen über die Werkzeuggestaltung sowie die Integration von Stanzvorgängen im Spritzgießwerkzeug. An einem Beispiel aus der Praxis werden verschiedene Lösungsansätze vorgestellt.

Sollen mehrere metallische Einleger umspritzt werden, ist es oft sinnvoll, die Einleger zunächst durch „Vorumspritzen“ zu einer Einheit zu verbinden und dann zu Umspritzen. Für solche mehrstufigen Prozesse werden Werkzeugtechniken ähnlich wie beim Mehrkomponentenspritzgießen eingesetzt um kostengünstig und prozesssicher produzieren zu können.

Innovative Produkte und Lösungen, die dichte Verbindungen fordern, gewinnen zunehmend an Bedeutung. Die Verfahren zur Erfüllung von Dichtigkeitsanforderungen werden aufgezeigt. Besonders wird auf die Verarbeitung von Hotmelts anhand von Beispielen aus der Praxis eingegangen.

Abhängig von den zu fertigenden Stückzahl und der Produktgestaltung kann das Fügen der Einleger in das Spritzgießwerkzeug und das Entnehmen der Fertigteile manuell, teilautomatisiert oder vollautomatisch erfolgen. Die wesentlichen Techniken der Automatisierung werden im Seminar in Verbindung mit Beispielen aus der Praxis aufgezeigt.

Abschließend wird im Seminar der Stand der konstruktionsbegleitenden Simulation praxisnah vermittelt und auf die Möglichkeiten der Prozesssimulation zu den besprochenen Themen eingegangen.

## Einführung in die Thematik

### Spritzgießwerkzeuge für das Umspritzen von metallischen Einlegeteilen

- Konstruktive Besonderheiten
- Manuelles Schließen der Schieber und automatisches Öffnen der Schieber
- Freistellung der Einleger, Haltestifte (stationär, beweglich)
- Vorumspritzung der Einleger
- Konzepte für mehrstufige Prozesse
- Spritz-/Stanzwerkzeuge
- Beispiel aus der Praxis
- Möglichkeiten der Abdichtung metallischer Einleger
- Verwendung und Verarbeitung von Hotmelts
- Definition der Dichtheit
- Differenzdruckmessung

### Automatisierungstechniken

- Maschinenkonzepte
- Vorbereitung der Einleger
- Fügen der Einleger, Bestückungshilfen, Greifersysteme, Andocken an das Werkzeug
- Reduzierung von Zinnantrieb
- Entnehmen der Fertigteile
- Integration der elektrischen Prüfung und der Dichtheitsprüfung

### Stand der Prozesssimulation

- Übersicht über die Möglichkeiten der konstruktionsbegleitenden Simulation
- Möglichkeiten der Simulation zu den behandelten Themen

### Abschlussdiskussion

- Anwendungsbezogene Vertiefung obiger Themen
- Weitere Hinweise und Anregungen

### Seminarzeiten:

Beginn: 9.00 Uhr

Ende: ca. 17.30 Uhr

Bitte senden Sie das ausgefüllte Formular per Post an umseitige Adresse oder per Fax an +49 7451 521-139.

Vorname  Titel

Nachname

Firma/Institution

Abteilung des Teilnehmers

Straße/Postfach

PLZ  Ort

Telefon  Fax

Email

Anmeldung:  gewerblich  privat

Hiermit melde ich mich verbindlich für das Seminar **Spritzgießwerkzeuge zum Umspritzen von metallischen Einlegeteilen** am 15. März 2022 am IKET an.

Datum, Unterschrift (ggf. Stempel). Ich nehme Folgendes zur Kenntnis:

[www.iket-horb.de/datenschutz/](http://www.iket-horb.de/datenschutz/)  
[www.iket-horb.de/anmeldebedingungen/](http://www.iket-horb.de/anmeldebedingungen/)  
[www.iket-horb.de/widerrufsbelehrung/](http://www.iket-horb.de/widerrufsbelehrung/)

